

miyo[®]
liquid ceramic

miyo[®] PINK
liquid ceramic

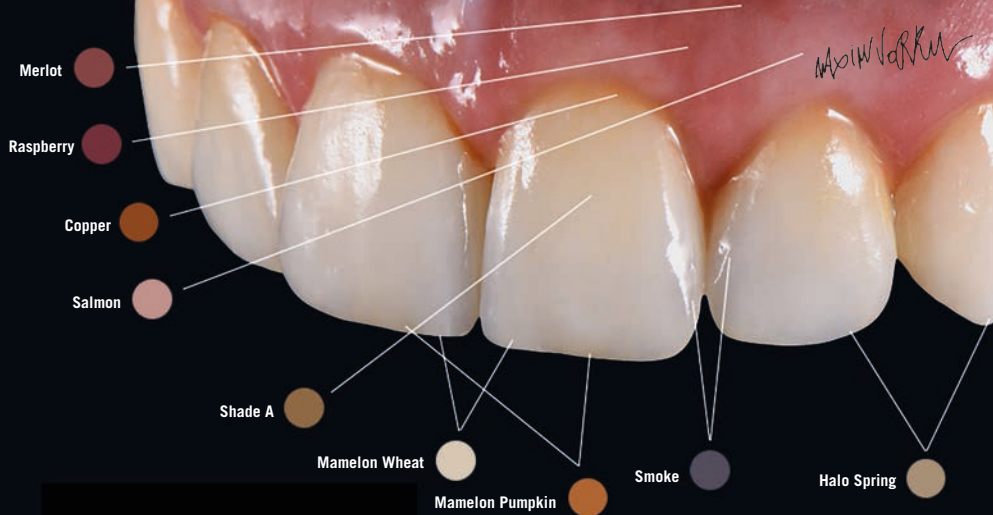

Ghid complet de utilizare

română



www.miyoworld.eu



JENSEN
DENTAL

Jensen Dental

Pe parcursul ultimilor 30 de ani, ne-am dezvoltat trecând de la stadiul de societate de aliaje dentare la cel de furnizor complet de produse, de sisteme, de suport educațional și tehnic din sectorul tehnicii dentare.

Ne străduim să avem o strânsă relație cu clienții noștri prin personalul nostru specializat în tehnică dentară care este pregătit să vă ajute în a vă crește eficiența, productivitatea și succesul dumneavoastră și a laboratorului dumneavoastră prin produsele inovative Jensen.

Jensen Dental este atent în permanență la opiniile dumneavoastră privind modul de îmbunătățire a serviciilor și a produselor noastre. Pentru Jensen Dental este foarte simplu: succesul dumneavoastră e și succesul nostru!

Cuprins

1	MiYO & MiYO pink liquid ceramic systems	4	3	MiYO pink	38
1.1	Descriere produs	6	3.1	Componentele sistemului MiYO pink	40
1.2	Date tehnice	9	3.2	Grafic de ardere MiYO	41
1.3	Instrucțiuni de utilizare	9	3.3	Pregătire	42
2	MiYO	10	3.4	Colorare	44
2.1	Componentele sistemului MiYO	12	3.5	Ardere glazură	48
2.2	Grafic de ardere MiYO	14	3.6	Structură	50
2.3	Observații pentru graficele de ardere	17	3.7	Finisare	54
2.4	Pregătire	18	4	Observații	56
2.5	Colorare	20			
2.6	Ardere glazură	28			
2.7	Structură	30			
2.8	Finisare	36			

1 MiYO & MiYO pink

liquid ceramic systems



1.1 Descriere produs

Estetica stratificată – rezistență monolitică

În prezent, Jensen oferă două opțiuni pentru MiYO* Liquid Ceramic System Kits: MiYO Liquid Ceramic System pentru dinți și MiYO pink Liquid Ceramic Gingival pentru țesut.

Ambele structuri au un sistem unic de finisare alcătuit din pastă opacă și materiale fluorescente de strat pentru culoare, structură și glazurare.

Cu MiYO se pot obține rapid și ușor rezultate estetice de înaltă performanță, comparabile cu restaurările stratificate, într-o perioadă de timp similară celei de colorare.

MiYO Color conține diverse tipuri de nuanțe de auto-glazură cu niveluri variate de translucidență, fiecare special concepută pentru a reproduce culoarea și structura naturală a dintelui și a mucoasei, cum ar fi translucidența incizală, tuberculiile, șanțurile, umbrele, țesutul gingival.

Peste MiYO Color se aplică un strat de MiYO Structure. Cu MiYO Structure se poate reda adâncimea, vitalitatea și textura naturală a smalțului și a țesuturilor de la o grosime incredibil de redusă, între 0,1 mm – 0,2 mm. Datorită mării stabilități, structurile individuale a suprafețelor pot fi redată din pastă cu pensula.

Temperatura scăzută de ardere nu modifică caracteristicile suprafeței și, prin urmare, se pot obține rezultate sigure și superioare estetic doar prin una sau două arderi.

* Brevet în așteptare.

MiYO ESTE CONCEPUT PENTRU:

- Zirconiu monolitic
- Zirconiu dioxid
- Disilicat de litiu
- PFC (ex. InSync Zr)
- Presare pe Zirconiu
- PFM (ex. InSync MC)

MiYO PINK ESTE CONCEPUT PENTRU:

- Zirconiu monolitic
- Zirconiu dioxid
- Disilicat de litiu
- PFC (ex. InSync Zr)
- PFM (ex. InSync MC)



BEFICIILE MiYO:

- + Rezultate sigure de fiecare dată
- + Materiale sub formă de pastă ușor de manipulat
- + Procese de lucru rapide cu economii de costuri și timp
- + MiYO Color cu redarea de contraste și profunzimi prin opacitate și fluorescență perfect adaptată
- + MiYO Structure – paste de structură unică
- + Indicele de refracție natural al MiYO Structure este evident la coroanele de zirconiu monolitic de la o grosime a stratului de 0,1 mm
- + Stabilitate coloristică de durată
- + Grad de contracție minim
- + Rezultate estetice în cele mai mici detalii privind controlul formei, suprafeței și structurii înainte de ciclul de ardere



1.2 Date tehnice

	Tipul	Clasa	Coeficient de expansiune termică 2x ardere (25 - 500°C) [*10 ⁻⁶ K ⁻¹] ± 0,5	Coeficient de expansiune termică 4x ardere (25 - 500°C) [*10 ⁻⁶ K ⁻¹] ± 0,5	Tg* 2x / 4x ardere [°C] ± 20	Solubilitate chimică:		Testul de flexie în 3 puncte	
						ceramică [µg/cm ²]	în conformitate cu ISO 6872 [µg/cm ²]	ceramică [MPa]	în conformitate cu ISO 6872 [MPa]
MiYO Color	I	1b	7,5	-	490	< 100	< 100	≥ 50	> 50
MiYO Structure	I	1b	7,4	7,4	485	< 100	< 100	≥ 50	> 50

Caracteristici testate în conformitate cu ISO 6872 și ISO 9693.

* Pentru Tg 2x / 4x la mai puțin de 500 °C, se specifică valoarea CTE [25 °C -TG].

1.3 Instrucțiuni de utilizare

- Nu eliberați surplus de lichid din recipient. Mixați într-o pastă.
- Amestecați temeinic MiYO Color, MiYO Structure și Glaze Paste (Glazura MiYO) cu o spatulă nemetalică înainte de fiecare utilizare.
- Evitați contactul pastei cu apa.
- Folosiți mereu o pensulă curată și uscată.
- Depozitați într-un loc uscat la temperaturi între +12 °C și +38 °C.

2 MiYO

Cu sistemul MiYO puteți obține rezultate de o calitate estetică superioară mai ușor și mai rapid ca niciodată.

Sistemul MiYO este compus din 24 MiYO Color, 5 structuri MiYO și 2 materiale MiYO cu Structură de Temperatură Ridicată, cu efecte diverse de opacitate și fluorescență.

Temperatura scăzută de ardere nu modifică caracteristicile suprafeței și, prin urmare, se pot obține rezultate sigure și superioare estetic doar prin una sau două arderi.







2.1 Componentele sistemului MiYO



TRANSLUCENT

- MiYO Color - fluorescent și translucid. Ca nuanță de bază pentru efecte și ca potențiator









nuanță de bază

-  Trans Shade A
-  Trans Shade B
-  Trans Shade C
-  Trans Shade D

potențiator

-  Trans Lumin
-  Trans Lumin plus
-  Trans Smoke
-  Trans Slate



efect

-  Trans Straw
-  Trans Sage
-  Trans Lotus
-  Trans Clementine
-  Trans Storm
-  Trans Cobalt
-  Trans Sunflower
-  Trans Garnet*

* nu fluorescent

HALO

- MiYO Color fluorescentă cu opacitate medie, pentru reproducerea unor efecte de halou în zona smalțului.

-  Halo Spring
-  Halo Autumn





MAMELON

- MiYO Color cu opacitate crescută și fluorescență scăzută.

-  Mamelon Wheat
-  Mamelon Coral
-  Mamelon Pumpkin

COLOR







- Nuanțe de bază MiYO Color.

-  Snow
-  Linen
-  Fissure (pudra)

STRUCTURE

- MiYO Structure – paste de stratificare
- Stabilitate remarcabilă
- Design de structură de suprafață realizat cu pensula.
- Indicele de refracție natural al MiYO Structure este evident la coroanele de zirconiu monolitic de la o grosime a stratului de 0,1 mm.
- Temperatura scăzută de ardere păstrează designul suprafeței.
- Nu este nevoie de arderi adiționale de glazură.
- HT Structure (Structură Temperatură Ridicată) - paste cu structură de topire la temperaturi mari pentru restaurări cu volum mare.

Disponibilă sub formă de:

-  Structure Window transparent
-  Structure Ghost translucid alb
-  Structure Enamel smalț clasic 59
-  Structure Ice opalescent albăstrui
-  Structure Blush opalescent roșu-oranj
-  HT Structure Window transparent
-  HT Structure Enamel smalț clasic 59



GLAZE PASTE FLUOR:

- InSync Glazură fluorescentă: Datorită matricei unice de sticlă, rezultatele dorite sunt obținute de la prima ardere.



LIQUIDS

- InSync one-for-all Glaze Liquid aplicabil atât la sistemul InSync, cât și la sistemul MiYO.



2.2 Grafic de ardere MiYO

COLOR | STRUCTURE | GLAZE PASTE

PARAMETRI DE ARDERE*	temperatura de pornire [°C]	timp de uscare [min]	timp de închidere [min]	rata căldurii [°C / min]	timp de așteptare 1 [s]	vacuum start [°C]	tempera-tură finală [°C]	vaccum final [°C]	timp de așteptare 2 [s]**	timp de deschidere [min]
ZrO ₂	400 - 450	3	4	45	30 - 45	580	720	720	30 - 60	1
PFC (ex. InSync Zr)	400 - 450	3	4	45	30 - 45	580	720	720	30 - 60	1
PFM (ex. InSync MC)	400 - 450	3	4	45	30 - 45	580	720	720	30 - 60	1
Presare pe Zirconiu	400 - 450	3	4	45	30 - 45	580	720	720	30 - 60	1
Disilicat de litiu	400 - 450	3	4	45	30 - 45	580	710	710	30 - 60	1

* Valabil pentru culoare, glazură și structuri de ardere.

** În funcție de strălucirea dorită, timpul de reținere este între 30 și 60 de secunde.

! Următoarele temperaturi de ardere au valori standard și pot varia în funcție de tipul cuptorului și de mărimea (volumul) restaurării.
Vă rugăm să consultați graficele de ardere MiYO din capitolul 2.3!

HT STRUCTURE

PARAMETRI DE ARDERE*	temperatura de pornire [°C]	timp de uscarea [min]	timp de închidere [min]	rata căldurii [°C / min]	timp de așteptare 1 [s]	vacuum start [°C]	temperatura finală [°C]	vacuum final [°C]	timp de așteptare 2 [s]**	timp de deschidere [min]
ZrO ₂	400 - 450	3	4	45	30 - 45	600	775	775	60	1
PFC (ex. InSync Zr)	400 - 450	3	4	45	30 - 45	600	775	775	60	1

* Valabil pentru structuri de ardere cu temperatură ridicată (fuziune ridicată).

** În funcție de strălucirea dorită, timpul de reținere este între 30 și 60 de secunde.

! Următoarele temperaturi de ardere au valori standard și pot varia în funcție de tipul cuptorului și de mărimea (volumul) restaurării.
Vă rugăm să consultați graficele de ardere MiYO din capitoul 2.3!

MiYO Color înainte de ardere



MiYO Color după ardere



MiYO Structure înainte de ardere



MiYO Structure după ardere

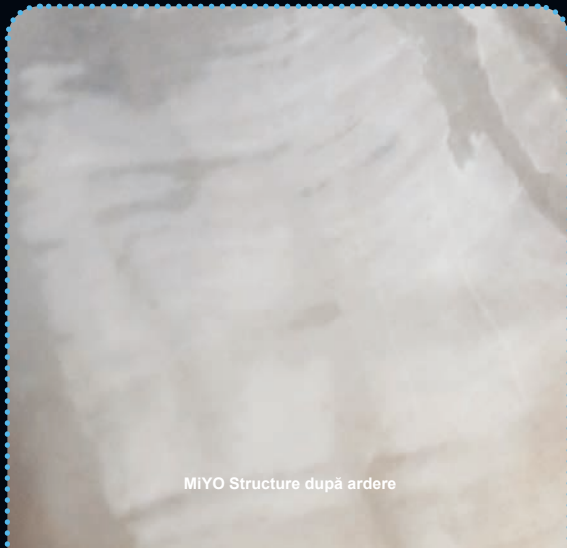



2.3 Observații pentru graficele de ardere

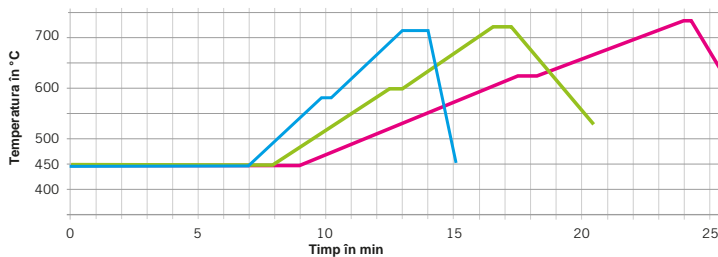
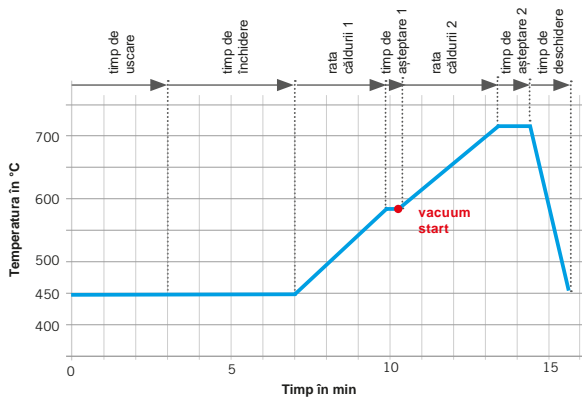

TIMP DE USCARE

- Numai MiYO Color / Glazură: 3 min
- Cu Structură MiYO: 4 min

TIMP DE ÎNCHIDERE

- Coroane unice și punți dentare până la 4 elemente: 4 min
- Restaurări cu volum mare/ punți dentare cu mai mult de 4 elemente: 5 - 6 min

RATA CĂLDURII 1

- Coroane unice și punți dentare până la 4 elemente: 45°/ min
- 5 - 8 elemente: 35° - 40°/ min
- 9 - 14 elemente: 20° - 25°/ min

RATA CĂLDURII 2

- Punți dentare cu mai mult de 5 elemente: max 40°/ min

TIMP DE AȘTEPTARE 2

- Coroane unice și punți dentare până la 4 elemente: 1 min
- Reduce timpul de ardere 2 pentru restaurări mari, deoarece faza de deschidere lentă creează un „efect post ardere”.

TIMP DE DESCHIDERE

- Faza de deschidere conform instrucțiunilor producătorului pentru materialul-cadru.

2.4 Pregătire

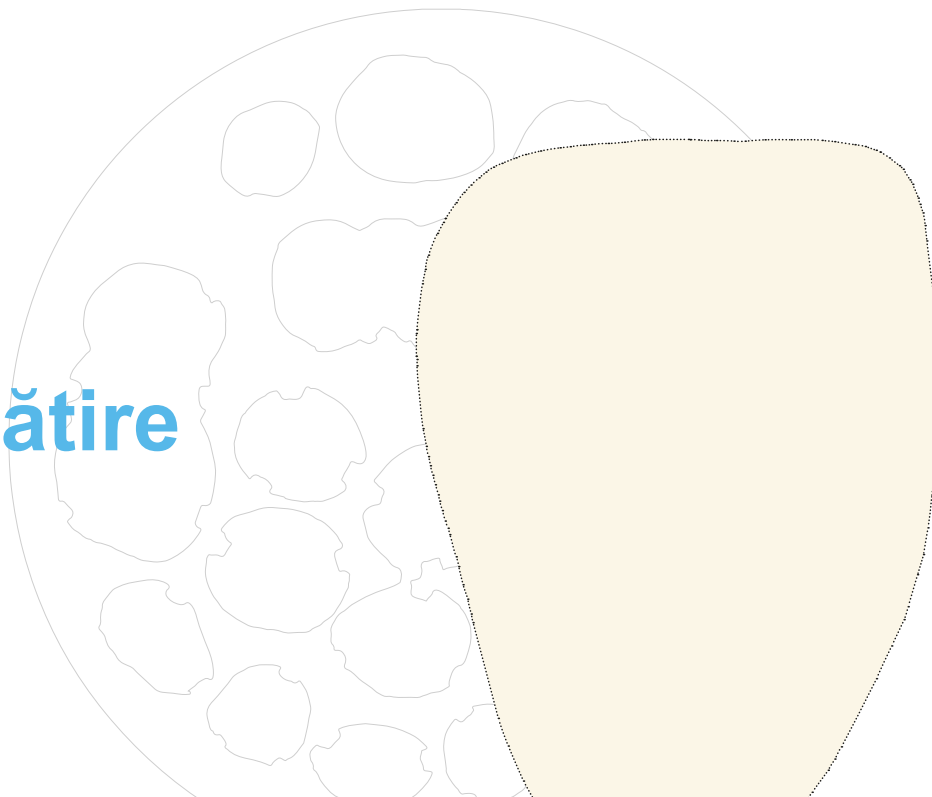

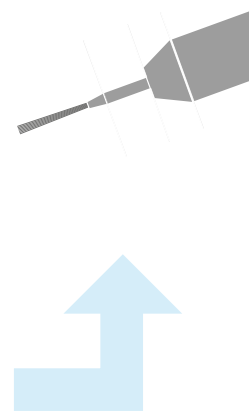
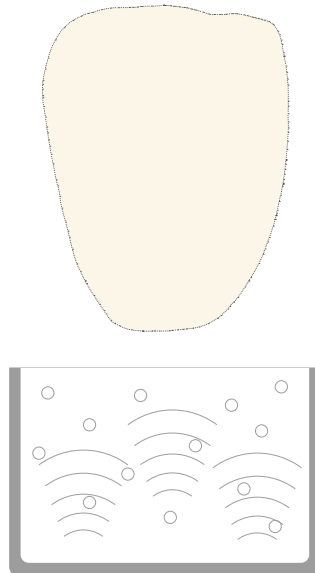
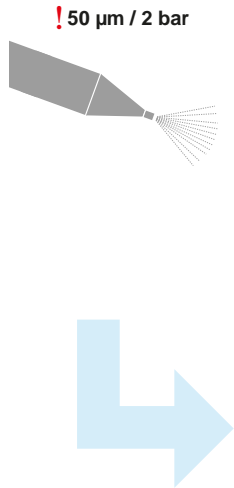

ZIRCONIU DIOXID

- Pregătiți zirconului după finisare în conformitate cu instrucțiunile producătorului.
- Sablați suprafața sinterizată cu Al_2O_3 sau granule de sticlă de 50 μm și 2 bar presiune.
- Curățați cu apă distilată într-o baie cu ultrasunete.
- Curățați cu atenție cu ajutorul unui dispozitiv cu aburi.

DISILICAT DE LITIU PFC (EX. INSYNC ZR) PRESARE PE ZIRCONIU

- Sablați suprafața cu oxizi de aluminiu de 50 μm și 2 bar presiune.
- Curățați cu apă distilată într-o baie cu ultrasunete.
- Curățați cu atenție cu ajutorul unui dispozitiv cu aburi.



2.5 Colorare

Pictați cu MiYO Color și, pe urmă, glazurați pentru ca rezultatele estetice să fie obținute într-un timp mai redus și cu un efort minim.

Diverse tipuri de nuanțe de auto-glazură cu nivele variate de transluciditate, fiecare special concepută pentru a reproduce culoarea și structura naturală a dintelui, cum ar fi transluciditatea incizală, tuberculiile, șanțurile sau umbrele..



2.5.1 Molar - *pure color*

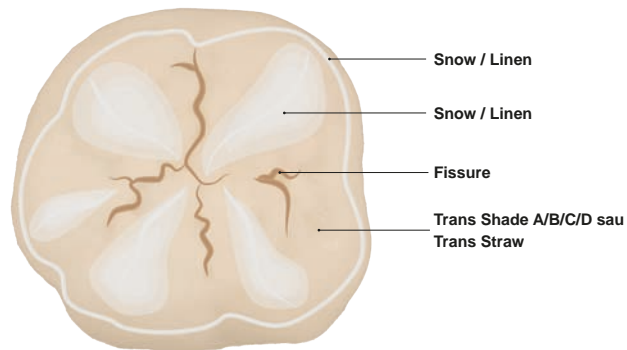
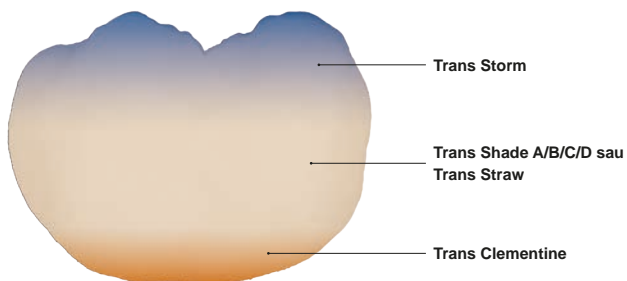

PREGĂTIRE

- Mixați MiYO Color minuțios cu o spatulă nemetalică.
- Adăugați un strat subțire de Glaze Liquid înainte de colorare.

COLORARE

- Colorați întreaga zonă vestibulară în trei regiuni coloristice: Trans Shade A/B/C/D sau Trans Straw, accente ocluzale cu Trans Storm și accente cervicale cu Trans Clementine.
- Colorați întreaga suprafață ocluzală în nuanța dorită, Trans Shade A/B/C/D sau Trans Straw.
- Adăugați Fissure în fisuri și Snow sau Linen în zonele de cuspidi.

ARDERE

- Ardeți în funcție de parametrii specifici ai cuptorului.

MATERIAL UTILIZAT

- Trans Shade A, B, C, D / Trans Straw
- Trans Storm
- Trans Clementine
- Fissure
- Snow sau Linen
- InSync one-for-all Glaze Liquid



2.5.2 Molar - creative color

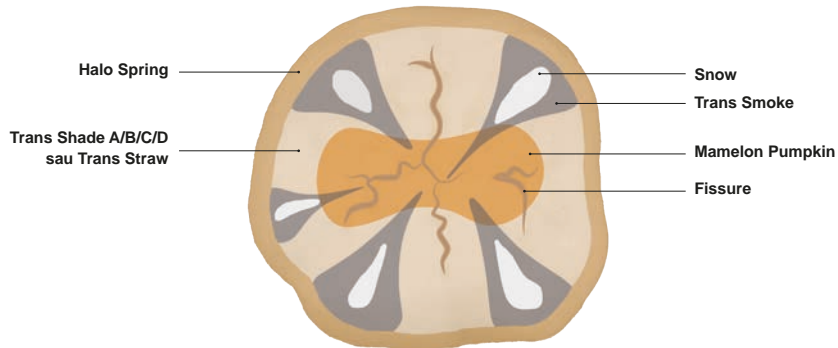
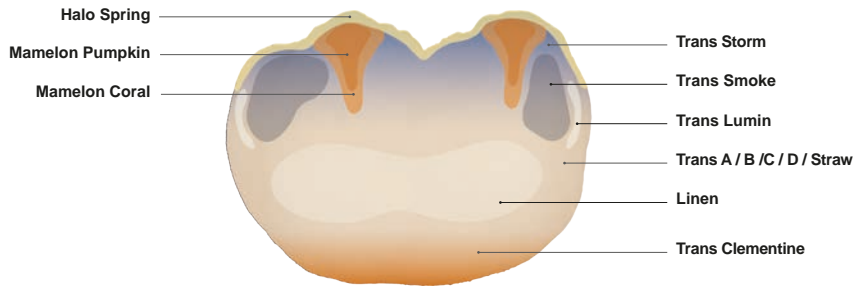

PREGĂTIRE

- Mixați MiYO Color minuțios cu o spatulă nemetalică.
- Adăugați un strat subțire de Glaze Liquid înainte de colorare.

COLORARE

- Colorați zona vestibulară după descrierea din capitoul culoare pură, în cele 3 zone și pe suprafața ocluzală.
- Individualizați caractere de tuberculi, halou, efecte și potențiatori.

ARDERE

- Ardeți în funcție de parametrii specifici ai cuptorului.

MATERIAL UTILIZAT

- Trans Shade A, B, C, D / Trans Straw
- Trans Storm
- Trans Clementine
- Fissure
- Snow / Linen
- Halo Spring / Halo Autumn
- Mamelon Coral / Mamelon Pumpkin
- Trans Smoke
- Trans Lumin
- Linen
- InSync one-for-all Glaze Liquid



2.5.3 Anterioară - *pure color*

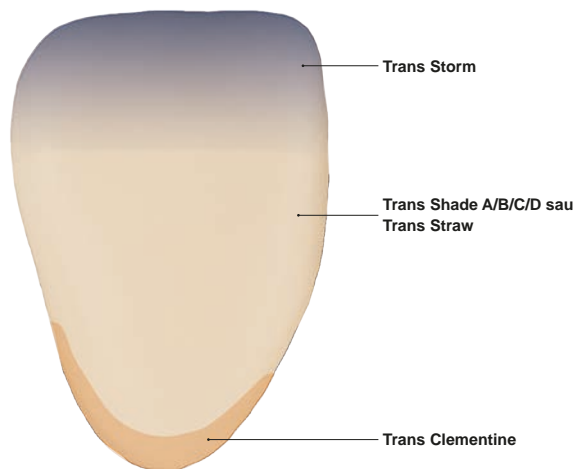

PREGĂTIRE

- Mixați MiYO Color minuțios cu o spatulă nemetalică.
- Adăugați un strat subțire de Glaze Liquid înainte de colorare.

COLORARE

- Colorați întreaga zonă vestibulară în trei regiuni coloristice: Trans Shade A/B/C/D sau Trans Straw, accente ocluzale cu Trans Storm și accente cervicale cu Trans Clementine.

ARDERE

- Ardeți în funcție de parametrii specifici ai cuptorului.

MATERIAL UTILIZAT

- Trans Shade A / B, C, D / Trans Straw
- Trans Storm
- Trans Clementine
- InSync one-for-all Glaze Liquid



2.5.4 Anterioară - *creative color*

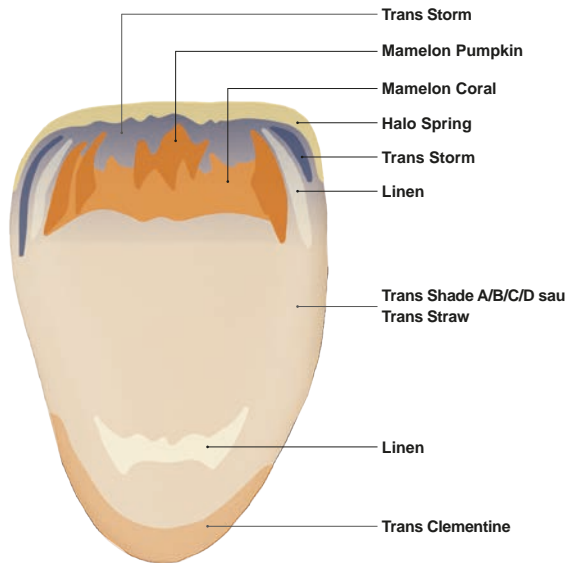

PREGĂTIRE

- Mixați MiYO Color minuțios cu o spatulă nemetalică.
- Adăugați un strat subțire de Glaze Liquid înainte de colorare.

COLORARE

- Colorați zona vestibulară așa cum este descris în capitolul culoare pură.
- Individualizați caractere de tuberculi, halou, efecte și potențiatori.

ARDERE

- Ardeți în funcție de parametrii specifici ai cuptorului.

MATERIAL UTILIZAT

- Trans Shade A, B, C, D / Trans Straw
- Trans Storm
- Trans Clementine
- Halo Spring / Halo Autumn
- Mamelon Coral și Mamelon Pumpkin
- Trans Storm
- Linen
- InSync one-for-all Glaze Liquid





Diverse forme, culori și efecte începând de la bază

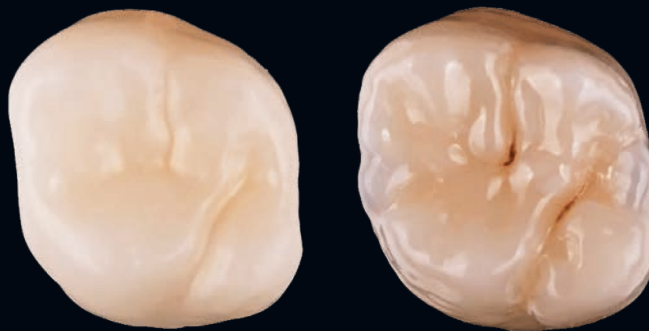

Structurarea suprafeței



De la A3 la A1 cu MIYO Color Lumin



De la valori superioare la valori joase cu MIYO Color Storm și Smoke

2.6 Ardere glazură

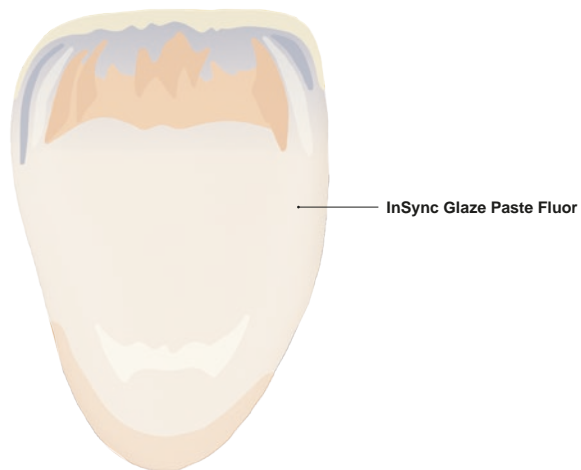

Glazura poate fi aplicată pe întreaga restaurare pentru a obține o suprafață uniformă de finisare.

PREGĂTIRE

- Mixați InSync Glaze Paste cu o spatulă nemetalică.

PRELUCRARE

- Aplicați glazura InSync Glaze Paste.

ARDERE

- Ardeți glazura în funcție de parametrii specifici ai cuptorului.

MATERIAL UTILIZAT

- InSync Glaze Paste Fluor





Coroană colorată după ardere / James Choi



2.7 Structură

Structura suprafeței individualizată cu pensula. Creați profunzime și vitalitate de la o grosime incredibil de mică de 0,1 mm – 0,2 mm.



MiYO Structure înainte de ardere / James Choi

2.7.1 Molar - pure structure



PREGĂTIRE

- Colorați și ardeți coroana așa cum este descris în capitolul 2.5
- Mixați MiYO Structure minuțios cu o spatulă nemetalică.

PRELUCRARE

- Aplicați Structure Window pe întreaga suprafață. Structure Window nu modifică schema de culoare.
- Personalizați structura suprafeței cu o pensulă.

ARDERE

- Ardeți în funcție de parametrii specifici ai cuptorului.

MATERIAL UTILIZAT

- Structure Window



2.7.2 Molar - creative structure

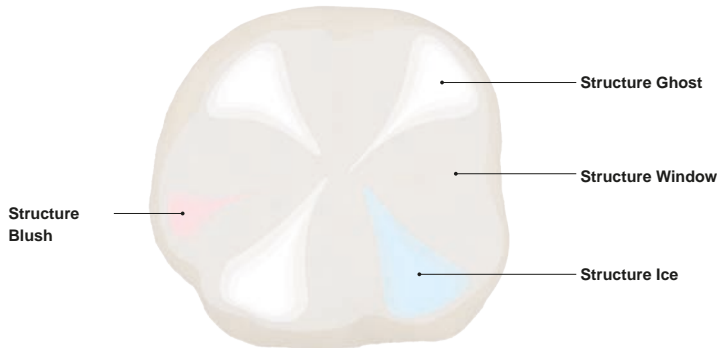
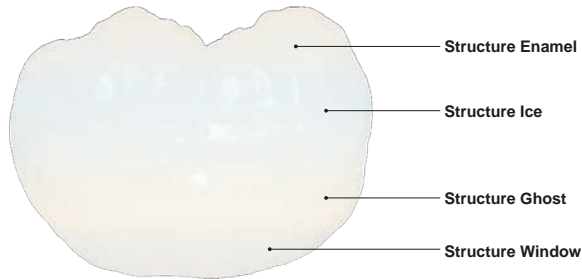

PREGĂTIRE

- Colorați și ardeți coroana așa cum este descris în capitolul 2.5
- Mixați MiYO Structure minuțios cu o spatulă nemetalică.

PRELUCRARE

- Aplicați MiYO Structure în conformitate cu colorarea dorită.
- Integrați structura identică natural a suprafeței cu o pensulă.

ARDERE

- Ardeți în funcție de parametrii specifici ai cuptorului.

MATERIAL UTILIZAT

- Structure Window
- Structure Ghost
- Structure Enamel
- Structure Ice
- Structure Blush



2.7.3 Anterioară - *pure structure*

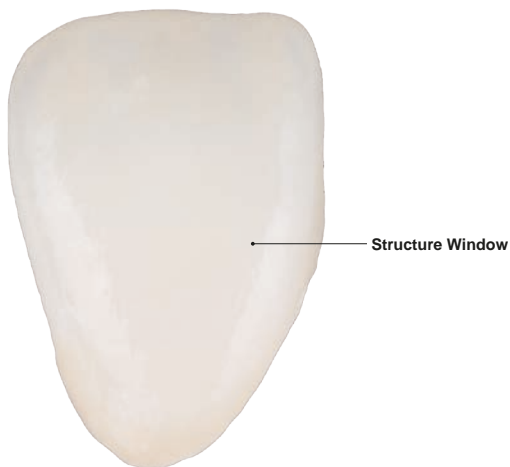

PREGĂTIRE

- Colorați și ardeți coroana așa cum este descris în capitolul 2.5
- Mixați MiYO Structure minuțios cu o spatulă nemetalică.

PRELUCRARE

- Aplicați Structure Window pe întreaga suprafață. Structure Window nu modifică schema de culoare.
- Personalizați structura suprafeței cu o pensulă.

ARDERE

- Ardeți în funcție de parametrii specifici ai cuptorului.

MATERIAL UTILIZAT

- Structure Window



2.7.4 Anterioară - *creative structure*

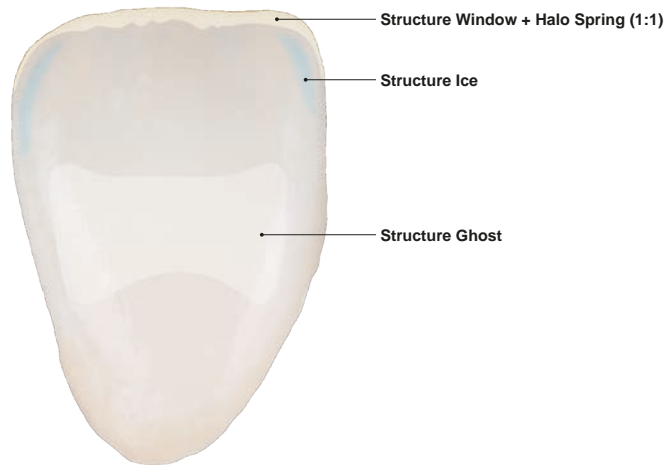

PREGĂTIRE

- Colorați și ardeți coroana așa cum este descris în capitolul 2.5
- Mixați MiYO Structure minuțios cu o spatulă nemetalică.

PRELUCRARE

- Aplicați MiYO Structure în conformitate cu colorarea dorită.
- Integrați structura identică naturală a suprafeței cu o pensulă.
- Mixați Structure Window și Halo Spring în proporție de 1:1 pentru a obține efecte incizale de culoarea roșu-oranj.
- Structure Ice pentru efecte albastrii sau Structure Blush pentru efecte opalescent roșiatice.
- Structure Ghost pentru efecte sporite.

ARDERE

- Ardeți în funcție de parametrii specifici ai cuptorului.

MATERIAL UTILIZAT

- Structure Window
- Structure Ice
- Structure Ghost
- Halo Spring



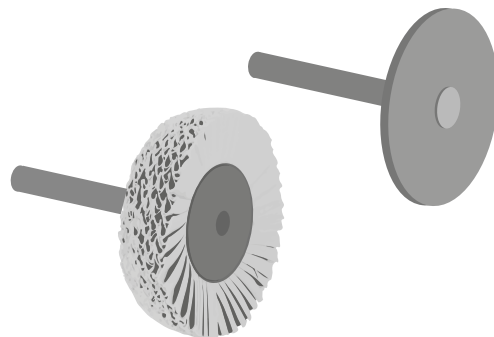

2.8 Finisare

După arderea glazurii, luciul coroanei poate fi îmbunătățit prin finisare cu pulberi sau cu piesa de mână folosind pasta diamantată de finisat.



Lucrare MIYO finisată / James Choi

3 MiYO pink



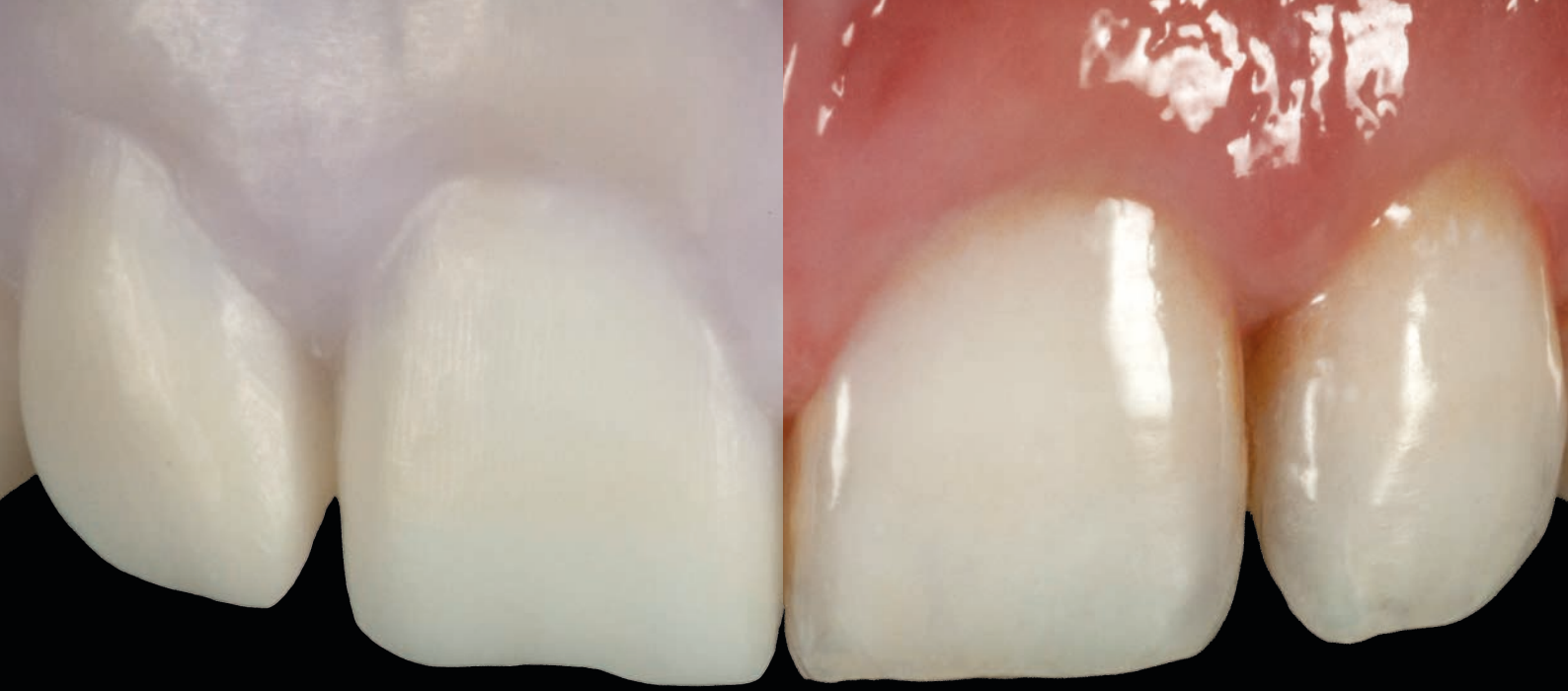

MiYO pink Gingival System (sistemul gingival MiYO pink) oferă tehnicianului abilitatea unică de a crea profunzime, vitalitate, textură, regăsite în mod natural în țesuturi, de la o grosime incredibil de redusă, între 0,1 mm – 0,2 mm. Sistemul cuprinde paisprezece culori auto-glazurate MiYO pink și trei materiale de structură MiYO pink cu diferite niveluri de culoare și opacitate.



3.1 Componentele sistemului MiYO pink

GINGIVA TRANSLUCENT

- MiYO Gingiva translucid.

-  Trans Raspberry
-  Trans Copper
-  Trans Midnight
-  Trans Carnation
-  Trans Garnet

GINGIVA COLOR



- MiYO Gingiva Color: nuanțe de bază.

-  Flamingo
-  Crimson
-  Plum
-  Merlot
-  Sorbet
-  Salmon
-  Sable
-  Thistle
-  Venule (pudra)

GINGIVA STRUCTURE

- MiYO Gingiva Structure: Paste de structură stratari.
- Stabilitate remarcabilă.
- Design de structură de suprafață realizat cu pensula.
- Indicele de refracție natural al coroanele de zirconiu monolitic de la o grosime a stratului de 0,1 mm.
- Temperatura scăzută de ardere păstrează designul suprafeței.
- Nu este nevoie de arderi adiționale de glazură.

Disponibilă sub formă de:

-  Structure Orchid
-  Structure Rouge
-  Structure Frost

GLAZE PASTE No Fluor

- MiYO Glaze Paste No Fluor: Datorită matricei unice de sticlă, rezultatele dorite sunt obținute de la prima ardere.

LIQUIDS

- InSync one-for-all Glaze Liquid aplicabil atât la sistemul InSync, cât și la sistemul MiYO.





3.2 Grafic de ardere MiYO

COLOR | STRUCTURE | GLAZE PASTE

PARAMETRI DE ARDERE*	temperatura de pornire [°C]	timp de uscare [min]	timp de închidere [min]	rata căldurii [°C / min]	timp de așteptare 1 [s]	vacuum start [°C]	tempera-tură finală [°C]	vaccum final [°C]	timp de așteptare 2 [s]**	timp de deschidere [min]
ZrO ₂	400 - 450	3	4	45	30 - 45	580	720	720	30 - 60	1
PFC (ex. InSync Zr)	400 - 450	3	4	45	30 - 45	580	720	720	30 - 60	1
PFM (ex. InSync MC)	400 - 450	3	4	45	30 - 45	580	720	720	30 - 60	1
Presare pe Zirconiu	400 - 450	3	4	45	30 - 45	580	720	720	30 - 60	1
Disilicat de litiu	400 - 450	3	4	45	30 - 45	580	710	710	30 - 60	1

* Valabil pentru culoare, glazură și structuri de ardere.

** În funcție de strălucirea dorită, timpul de reținere este între 30 și 60 de secunde.

! Următoarele temperaturi de ardere au valori standard și pot varia în funcție de tipul cuptorului și de mărimea (volumul) restaurării.
! Vă rugăm să consultați graficele de ardere MiYO din capitolul 2.3!

3.3 Pregătire



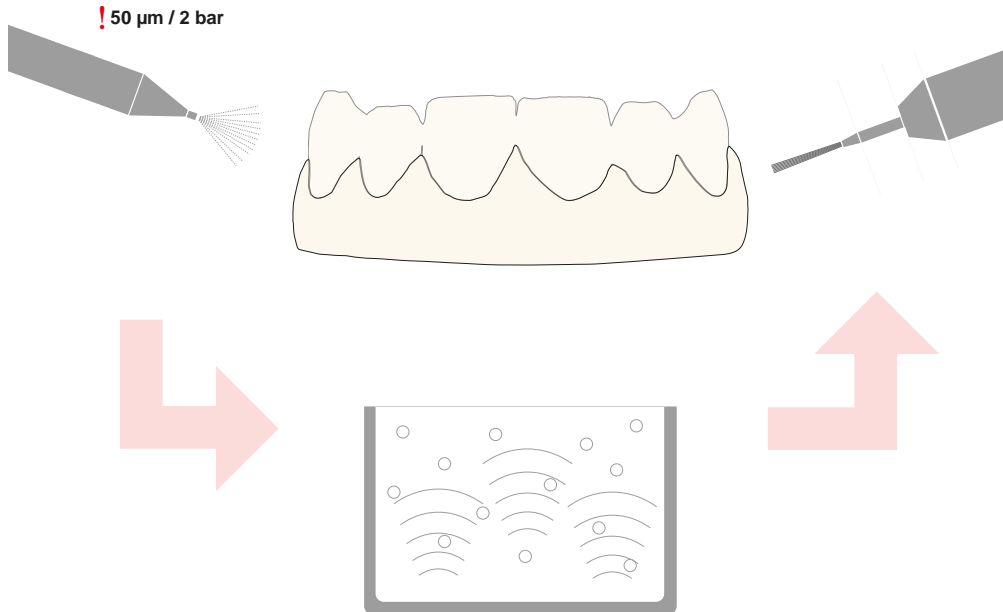

ZIRCONIU DIOXID

- Pregătiți zirconiului după finisare în conformitate cu instrucțiunile producătorului.
- Sablați suprafața sinterizată cu Al_2O_3 sau granule de sticlă de 50 µm și 2 bar presiune.
- Curățați cu apă distilată într-o baie cu ultrasunete.
- Curățați cu atenție cu ajutorul unui dispozitiv cu aburi.

DISILICAT DE LITIU PFC (EX. INSYNC ZR)

- Sablați suprafața cu oxizi de aluminiu de 50 µm și 2 bar presiune.
- Curățați cu apă distilată într-o baie cu ultrasunete.
- Curățați cu atenție cu ajutorul unui dispozitiv cu aburi.



3.4 Colorare

Pictați cu MiYO pink Color și, pe urmă, glazurați pentru ca rezultatele estetice să fie obținute într-un timp mai redus și cu un efort minim.

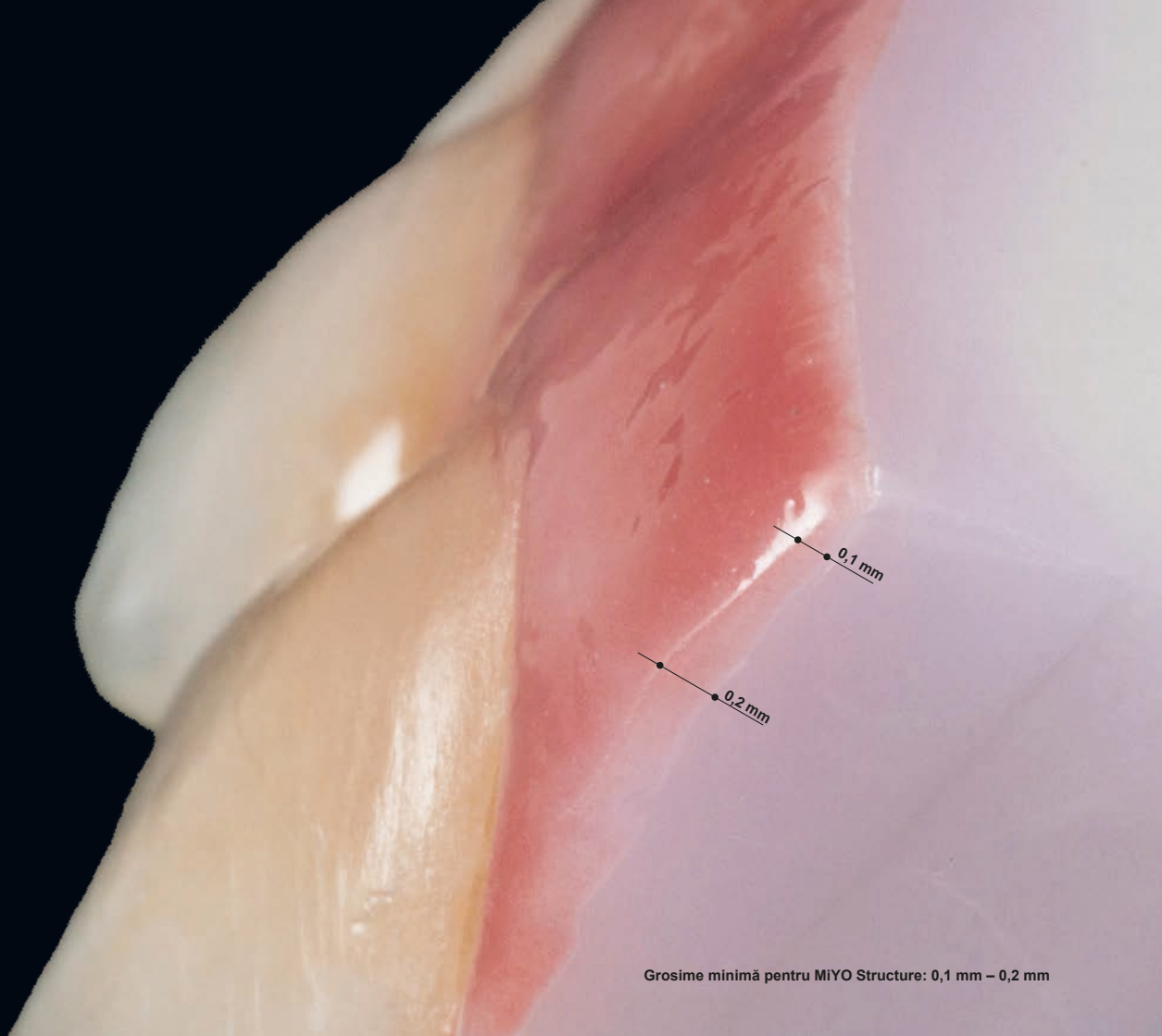

Grosime minimă pentru MiYO Structure: 0,1 mm – 0,2 mm

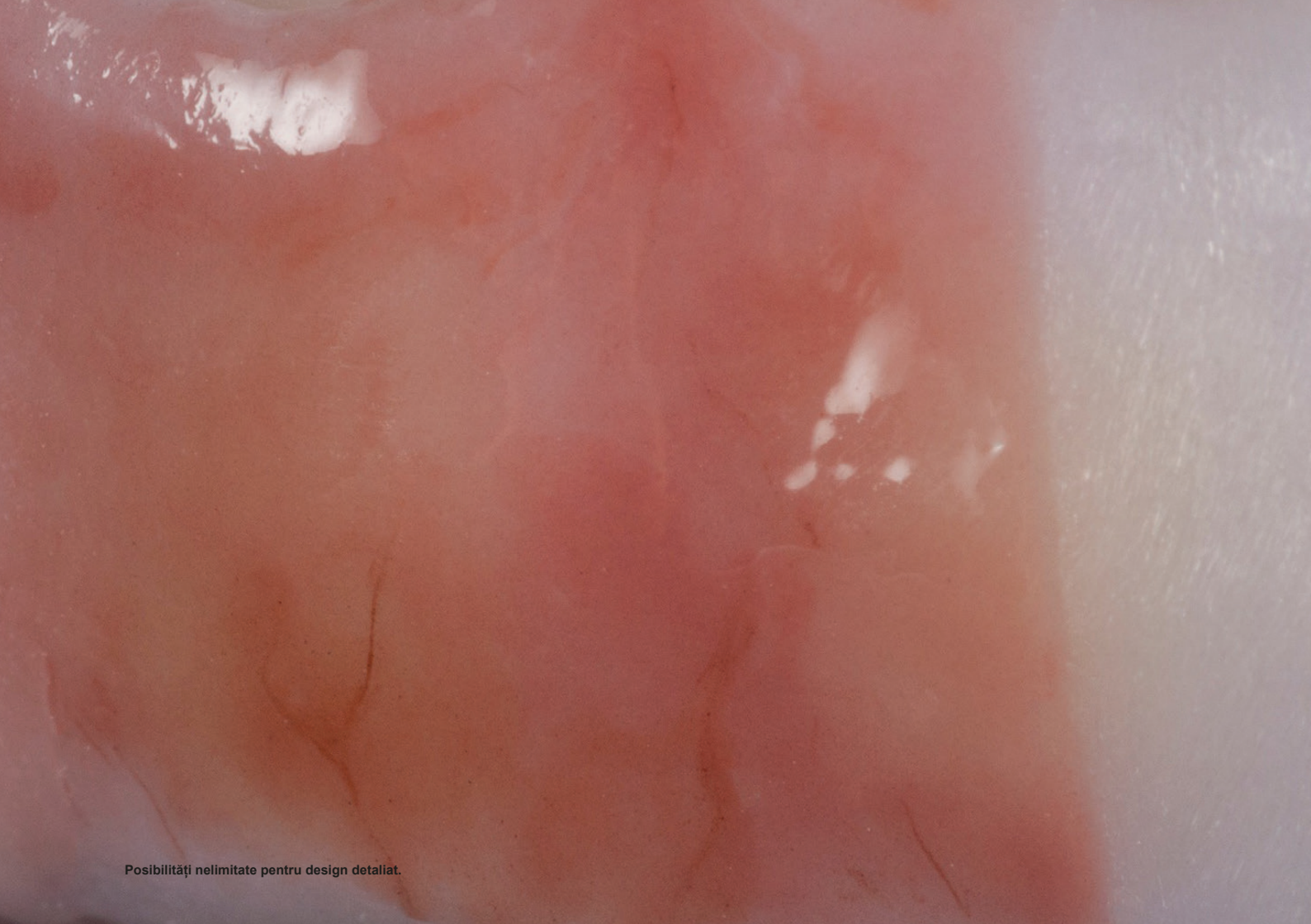

Posibilități nelimitate pentru design detaliat.

3.4.1 MiYO pink Color

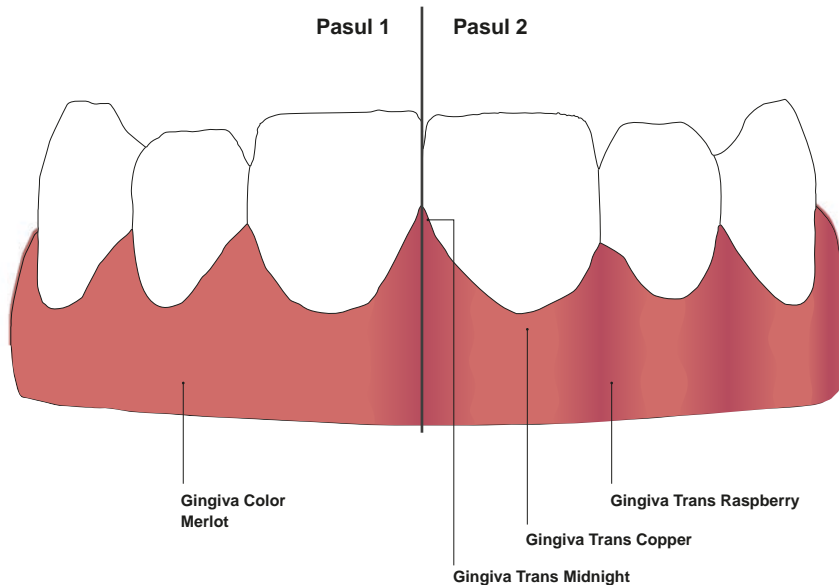

PREGĂTIRE

- Mixați MiYO pink Color minuțios cu o spatulă nemetalică.
- Adăugați un strat subțire de Glaze Liquid înainte de colorare.

COLORARE

- Pasul 1: Ajustați culoarea de bază cu MiYO pink Gingival Color.
- Pasul 2: Modelați papila și zonele alveolare, precum și relieful vaselor de sânge, cu MiYO pink Gingival Translucent. Pentru aceasta, aplicați Trans Raspberry, Copper sau Midnight la culoarea (de bază) nearsă MiYO pink Gingival Color.

ARDERE



- Ardeți în funcție de parametrii specifici ai cuptorului.

MATERIAL UTILIZAT

- Gingiva Color Merlot
- Gingiva Trans Raspberry
- Gingiva Trans Copper
- Gingiva Trans Midnight
- InSync one-for-all Glaze Liquid



3.5 Ardere glazură

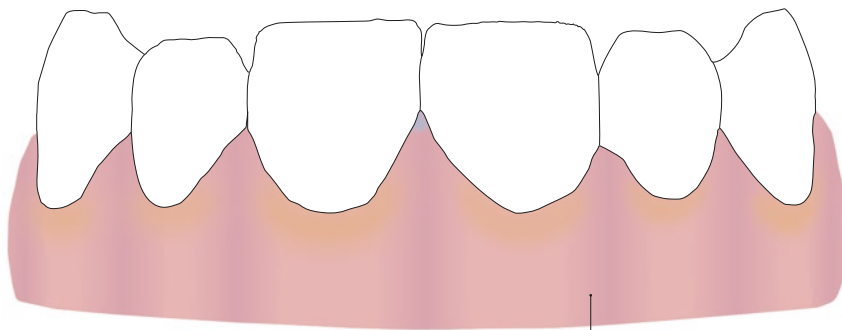

MiYO Glaze Paste
No Fluor

Glazura poate fi aplicată pe întreaga restaurare pentru a obține o suprafață uniformă de finisare.

PREGĂTIRE

- Mixați MiYO Glaze Paste cu o spatulă nemetalică.

PRELUCRARE

- Aplicați glazura MiYO Glaze Paste.

ARDERE

- Ardeți glazura în funcție de parametrii specifici ai cuptorului.

MATERIAL UTILIZAT

- MiYO Glaze Paste No Fluor







3.6 Structură

Structura suprafeței individualizată cu pensula. Creați profunzime și vitalitate de la o grosime incredibil de mică de 0,1 mm – 0,2 mm.



Design natural al țesutului cu MiYO pink Structure

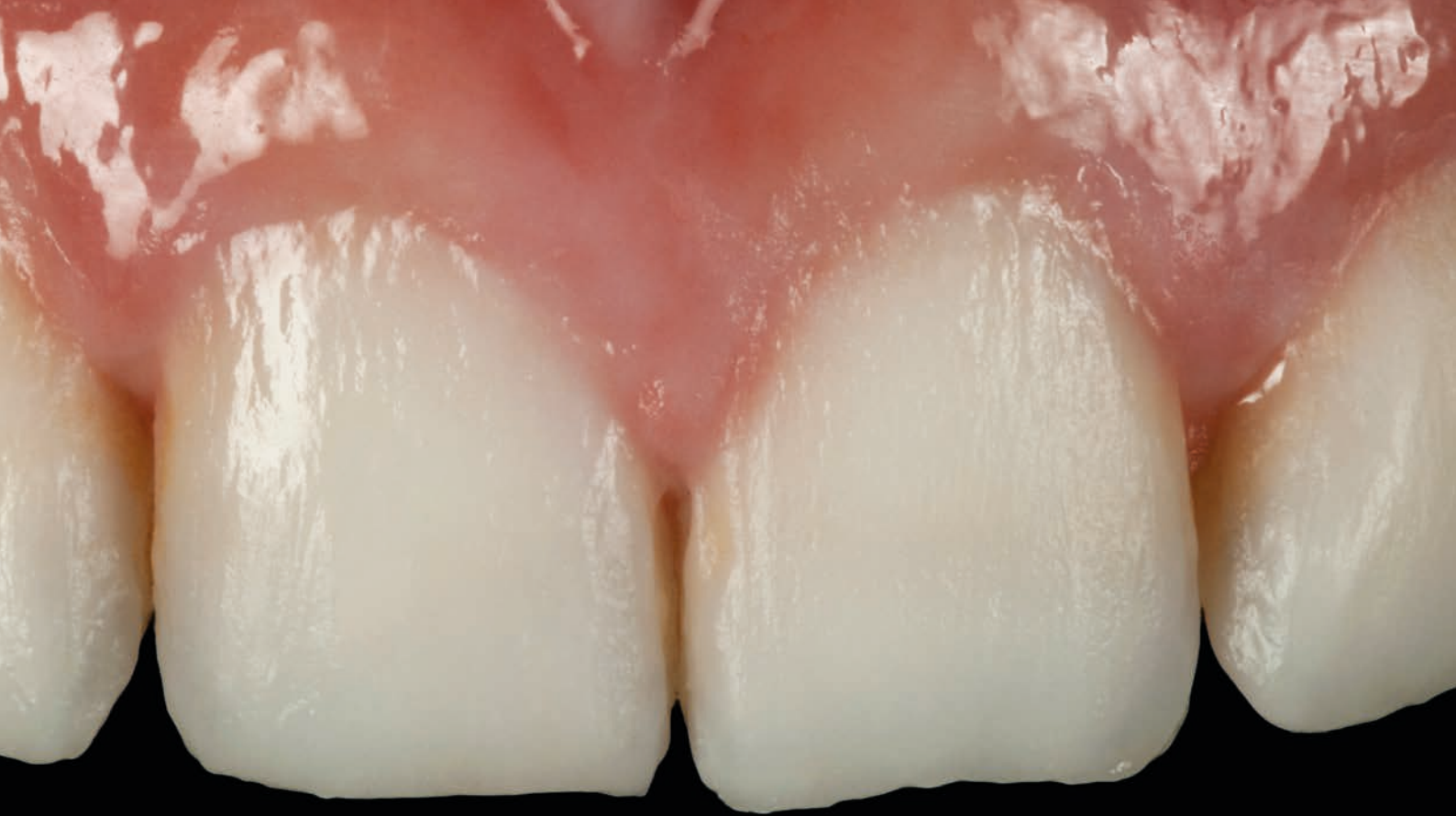

3.6.1 MiYO pink Structure

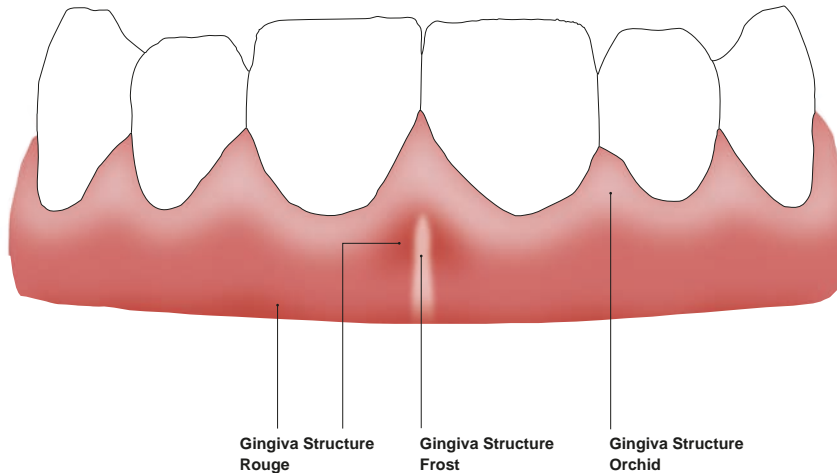

PREGĂTIRE

- Colorați și ardeți coroana așa cum este descris în capitolul 3.4
- Mixați MiYO Structure minuțios cu o spatulă nemetalică.

PRELUCRARE

- Aplicați Gingival Structure Orchid, Rouge sau Frost.
- Structura suprafeței individualizată cu pensula.

ARDERE

- Ardeți în funcție de parametrii specifici ai cuptorului.

MATERIAL UTILIZAT

- Gingiva Structure Orchid
- Gingiva Structure Frost
- Gingiva Structure Rouge



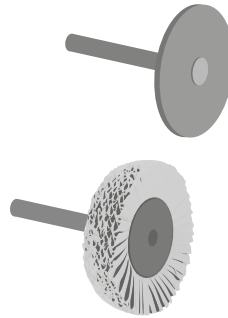

3.7 Finisare

După arderea glazurii, luciul coroanei poate fi îmbunătățit prin finisare cu pulberi sau cu piesa de mână folosind pasta diamantată de finisat.

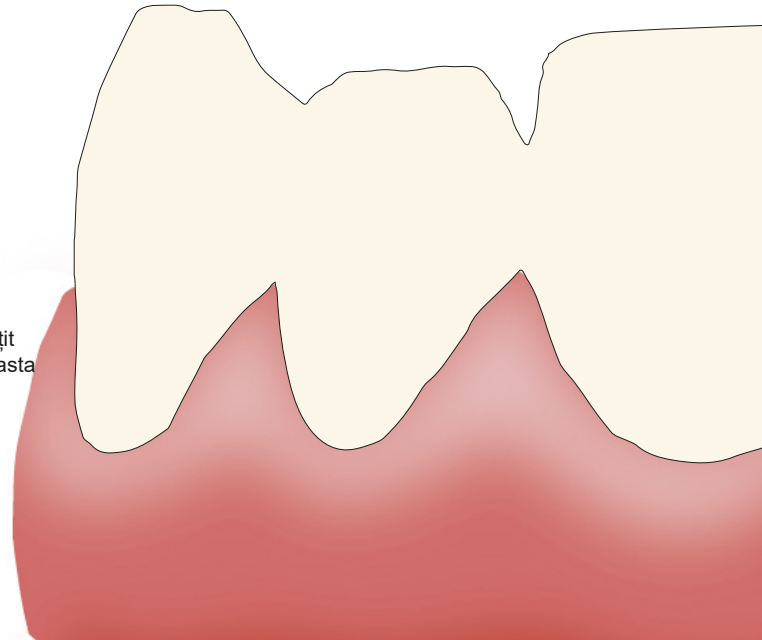



4 Observații

AVERTIZĂRI TEHNICE



Produse destinate doar uzului stomatologic. Aplicarea și execuția se pot realiza doar de către personalul pregătit și autorizat.

În timpul realizării restaurărilor ceramice (la polizare și finisare), pot apărea așchii și praf. Protejați-vă ochii și evitați inhalarea prafului.



Sunt recomandate aparate de aspirare, măști și ochelari de protecție.

Evitați contactul cu pielea, mucoasele și ochii.

Atenție la manipulările în cazul temperaturilor înalte deoarece există risc de arsuri severe. Așadar, folosiți mănuși, dacă e necesar.



Datorită unei diversități a cuptoarelor în funcție de metoda de construire și de marcă, există câteodată diferențe de temperatură de ardere internă. Aceste variații de temperatură în funcție de marca cuptorului trebuie luate în considerare și clarificate de către client, responsabilitatea revenindu-i acestuia. Valorile temperaturilor de ardere din „Manualul de utilizare MiYO” sunt doar orientative.

Nu eliberați surplus de lichid din recipiente. Amestecați temeinic MiYO Color, MiYO Structure și Glaze Paste (Glazura MiYO) cu o spatulă nemetalică înainte de fiecare utilizare. Evitați contactul pastei cu apa. Folosiți mereu o pensulă curată și uscată.

Puritatea și curățenia pensulei sau a spatulei trebuie verificate atent pentru că orice contaminare externă poate afecta rezultatul arderii. Risc de contaminare.

Pentru lucrări-cadru, vă rugăm să urmați recomandările din materialul corespunzător al producătorului. Recomandările și observațiile din instrucțiunile de utilizare respective trebuie luate în considerare.

FOLOSIRE NEGLIJENTĂ A PRODUSULUI

Combinarea cu materialele din afara sistemului descris sau cu materialele de la alți producători nu este permisă. Producătorul produselor MiYO nu este responsabil de nicio problemă clinică, în general, în urma introducerii altor materiale în MiYO.

DEPOZITARE

Depozitați într-un loc uscat la temperaturi între +12 °C și +38 °C.

DECLINARE A RESPONSABILITĂȚII

Producătorul nu își asumă răspunderea pentru daunele provocate în urma utilizării necorespunzătoare sau a altor aplicări. Prezentul material este destinat doar uzului stomatologic.

Înainte de utilizare, utilizatorul trebuie să verifice conformitatea produsului cu destinația de uz dorită.

Se exclude răspunderea producătorului dacă produsul este prelucrat în incompatibilitate sau dacă nu formează legături permisibile cu materialele altor producători. Mai mult, răspunderea producătorului se limitează la acuratețea informațiilor prezente, indiferent de temeiul juridic și în măsura în care legea permite, pentru orice caz cu privire la valoarea materialelor livrate înainte de taxa de vânzare.

DREPT DE AUTOR

Fotografiile, schemele și textele din prezentul manual sunt proprietatea Chemichl AG / Jensen Dental.



Dealeri MiYO în Europa

Vânzări și asistență tehnică Europa:

Jensen GmbH
Gustav-Werner-Straße 1
72555 Metzingen, Germany

Telefon +49 7123 92260
info@jensendental.de
www.jensendental.de

Fabricat de:

Chemichl AG
Landstrasse 114
9490 Vaduz, Liechtenstein
info@chemichl.com



... mai multe despre MiYO



GAN: 06 | 2101
Română